

ISSN (Print) 2616-7263
ISSN (Online) 2663-1261

Л.Н. Гумилев атындағы Еуразия ұлттық университетінің

ХАБАРШЫСЫ

BULLETIN

of L.N. Gumilyov Eurasian
National University

ВЕСТНИК

Евразийского национального
университета имени Л.Н. Гумилева

ТЕХНИКАЛЫҚ ҒЫЛЫМДАР ЖӘНЕ ТЕХНОЛОГИЯЛАР сериясы

TECHNICAL SCIENCES AND TECHNOLOGY Series

Серия **ТЕХНИЧЕСКИЕ НАУКИ И ТЕХНОЛОГИИ**

№4(129)/2019

1995 жылдан бастап шығады

Founded in 1995

Издается с 1995 года

Жылына 4 рет шығады

Published 4 times a year

Выходит 4 раза в год

Нұр-Сұлтан, 2019

Nur-Sultan, 2019

Нур-Султан, 2019

*Бас редакторы Мерзадинова Г.Т.
т.ғ.д, проф., Л.Н.Гумилев атындағы ЕҰУ, Нұр-Сұлтан, Қазақстан*

*Бас редактордың орынбасары Жусупбеков А.Ж.
т.ғ.д, проф., Л.Н.Гумилев атындағы ЕҰУ, Нұр-Сұлтан, Қазақстан*

*Бас редактордың орынбасары Тогизбаева Б.Б.
т.ғ.д., проф., Л.Н.Гумилев атындағы ЕҰУ, Нұр-Сұлтан, Қазақстан*

*Бас редактордың орынбасары Сарсембаев Б.К.
т.ғ.к., доцент, Назарбаев университеті, Нұр-Сұлтан, Қазақстан*

Редакция алқасы

Акира Хасегава	проф., Хачинохе технологиялық институты, Хачинохе, Жапония
Акитоши Мочизуки	проф., Токусима Университеті, Токусима, Жапония
Базарбаев Д.О.	PhD, Л.Н.Гумилев атындағы ЕҰУ, Қазақстан
Байдабеков А.К.	т.ғ.д., проф., Л.Н.Гумилев атындағы ЕҰУ, Нұр-Сұлтан, Қазақстан
Дер Вэн Чанг	проф., Тамкан Университеті, Тайбэй, Тайвань
Жардемов Б.Б.	т.ғ.д., Л.Н.Гумилев атындағы ЕҰУ, Нұр-Сұлтан, Қазақстан
Жумагулов М.Г.	PhD, Л.Н.Гумилев атындағы ЕҰУ, Нұр-Сұлтан, Қазақстан
Йошинори Ивасаки	проф., Геологиялық зерттеулер институты, Осака, Жапония
Калякин В.Н.	проф., Делавэр Университеті, Ньюарк, АҚШ
Тадатсугу Танака	проф., Токио Университеті, Токия, Жапония
Хое Линг	проф. Колумбия Университеті, Нью-Йорк, АҚШ
Утепов Е.Б.	PhD, Л.Н.Гумилев атындағы ЕҰУ, Қазақстан
Чекаева Р.У.	а.к., проф., Л.Н.Гумилев атындағы ЕҰУ, Нұр-Сұлтан, Қазақстан
Шахмов Ж.А.	PhD, доцент., Л.Н.Гумилев атындағы ЕҰУ, Нұр-Сұлтан, Қазақстан
Юн Чул Шин	проф., Инчеон ұлттық университеті, Инчеон, Оңтүстік Корея

*Редакцияның мекенжайы: 010008, Қазақстан, Нұр-Сұлтан қ., Сәтбаев к-сі, 2, Л.Н. Гумилев атындағы Еуразия ұлттық университеті, 402 б.
Тел: +7 (7172) 709-500 (ішкі 31-428). E-mail: vest_techsci@enu.kz*

Жауапты хатшы, компьютерде беттеген: А. Нұрболат

Л.Н. Гумилев атындағы Еуразия ұлттық университетінің Хабаршысы.
ТЕХНИКАЛЫҚ ҒЫЛЫМДАР ЖӘНЕ ТЕХНОЛОГИЯЛАР сериясы
Меншіктенуші: ҚР БЖҒМ "Л.Н. Гумилев атындағы Еуразия ұлттық университеті" ШЖҚ РМК
Мерзімділігі: жылына 4 рет
Қазақстан Республикасының Ақпарат және коммуникациялар министрлігінде 27.03.2018ж.
№16991 -ж тіркеу қуәлігімен тіркелген
Тиражы: 25 дана
Типографияның мекенжайы: 010008, Қазақстан, Нұр-Сұлтан қ., Қажымұқан к-сі 12/1
Л.Н. Гумилев атындағы Еуразия ұлттық университеті
Тел: +7 (7172)709-500 (ішкі 31-428). Сайт: <http://bultech.enu.kz>

Editor-in-Chief **Gulnara Merzadinova**

Prof., L.N. Gumilyov Eurasian National University, Nur-Sultan, Kazakhstan

Deputy Editor-in-Chief **Askar Zhussupbekov**

Prof., L.N. Gumilyov Eurasian National University, Nur-Sultan, Kazakhstan

Deputy Editor-in-Chief **Baglan Togizbayeva**

Prof., L.N. Gumilyov Eurasian National University, Nur-Sultan, Kazakhstan

Deputy Editor-in-Chief **Bayandy Sarsembayev**

Assoc. Prof., Nazarbayev University, Nur-Sultan, Kazakhstan

Editorial Board

Akira Hasegawa	Prof., Hachinohe Institute of Thechnology, Hachinohe, Japan
Akitoshi Mochizuki	Prof., University of Tokushima, Tokushima, Japan
Daniyar Bazarbayev	Assoc. Prof., L.N. Gumilyov ENU, Nur-Sultan, Kazakhstan
Auez Baydabekov	Prof., L.N. Gumilyov ENU, Nur-Sultan, Kazakhstan
Rahima Chekaeva	Prof., L.N. Gumilyov ENU, Nur-Sultan, Kazakhstan
Der Wen Chang	Prof., Tamkang University, Taipei, Taiwan (ROC)
Eun Chul Shin	Prof., Incheon National University, Incheon, South Korea
Hoe Ling	Prof., Columbia University, New York, USA
Viktor Kaliakin	Prof., University of Delaware, Newark, Delaware, USA
Zhanbolat Shakhmov	Assoc.Prof., L.N. Gumilyov ENU, Nur-Sultan, Kazakhstan
Tadatsugu Tanaka	Prof., University of Tokyo, Tokyo, Japan
Yelbek Uteпов	Assoc. Prof., L.N. Gumilyov ENU, Nur-Sultan, Kazakhstan
Yoshinori Iwasaki	Prof., Geo Research Institute, Osaka, Japan
Bolat Zardemov	Doctor of Engineering, L.N. Gumilyov ENU, Nur-Sultan, Kazakhstan
Mihail Zhumagulov	Assoc. Prof., L.N. Gumilyov ENU, Nur-Sultan, Kazakhstan

Editorial address:

2, Satpayev str., of. 402, L.N. Gumilyov Eurasian National University, Nur-Sultan, Kazakhstan,
010008

Tel.: +7 (7172) 709-500 (ext. 31-428), E-mail: vest_techsci@enu.kz

Responsible secretary, computer layout: Aizhan Nurbolat

Bulletin of L.N. Gumilyov Eurasian National University.

TECHNICAL SCIENCES and TECHNOLOGY Series

Owner: Republican State Enterprise in the capacity of economic conduct "L.N. Gumilyov Eurasian National University" Ministry of Education and Science of the Republic of Kazakhstan

Periodicity: 4 times a year

Registered by the Ministry of Information and Communication of the Republic of Kazakhstan

Registration certificate №16991-ж from 27.03.2018. Circulation: 25 copies

Address of Printing Office: 12/1 Kazhimukan str., L.N. Gumilyov Eurasian National University, Nur-Sultan, Kazakhstan 010008

Tel: +7 (7172) 709-500 (ext.31-428). Website: <http://bultech.enu.kz>

© L.N.Gumilyov Eurasian National University

Главный редактор Мерзединова Г.Т.

д.т.н., проф., ЕНУ имени Л.Н. Гумилева, Нур-Султан, Казахстан

Зам. главного редактора Жусупбеков А.Ж.

д.т.н., проф., ЕНУ имени Л.Н. Гумилева, Нур-Султан, Казахстан

Зам. главного редактора Тогизбаева Б.Б.

д.т.н., проф., ЕНУ имени Л.Н. Гумилева, Нур-Султан, Казахстан

Зам. главного редактора Сарсембаев Б.К.

к.т.н., доцент, Назарбаев университет, Нур-Султан, Казахстан

Редакционная коллегия

Акира Хасегава	проф., Технологический институт Хачинохе, Хачинохе, Япония
Акитоши Мочизуки	проф., Университет Токусима, Токусима, Япония
Базарбаев Д.О.	PhD, ЕНУ имени Л.Н. Гумилева, Казахстан
Байдабеков А.К.	д.т.н., проф., ЕНУ имени Л.Н. Гумилева, Нур-Султан, Казахстан
Дер Вэн Чанг	проф., Тамканский Университет, Тайбэй, Тайвань
Жардемов Б.Б.	д.т.н., ЕНУ имени Л.Н. Гумилева, Нур-Султан, Казахстан
Жумагулов М.Г.	PhD, ЕНУ имени Л.Н. Гумилева, Нур-Султан, Казахстан
Йошинори Ивасаки	проф., Институт геологических исследований, Осака, Япония
Калякин В.Н.	проф., Делавэрский Университет, Ньюарк, США
Тадатсугу Танака	проф., Токийский Университет, Токио, Япония
Хое Линг	проф., Колумбийский университет, Нью-Йорк, США
Утепов Е.Б.	PhD, ЕНУ имени Л.Н. Гумилева, Казахстан
Чекаева Р.У.	к.а., проф., ЕНУ имени Л.Н. Гумилева, Нур-Султан, Казахстан
Шахмов Ж.А.	PhD, доцент, ЕНУ имени Л.Н. Гумилева, Нур-Султан, Казахстан
Юн Чул Шин	проф., Инчхонский национальный университет, Инчхон, Южная Корея

Адрес редакции: 010008, Казахстан, г. Нур-Султан, ул. Сатпаева, 2, Евразийский национальный университет имени Л.Н. Гумилева, каб. 402

Тел: +7(7172) 709-500 (вн. 31-428). *E-mail:* vest_techsci@enu.kz

Ответственный секретарь, компьютерная верстка: А. Нурболат

Вестник Евразийского национального университета имени Л.Н. Гумилева.

Серия ТЕХНИЧЕСКИЕ НАУКИ И ТЕХНОЛОГИИ

Собственник: РГП на ПХВ "Евразийский национальный университет имени Л.Н. Гумилева" МОН РК

Периодичность: 4 раза в год

Зарегистрирован Министерством информации и коммуникаций Республики Казахстан

Регистрационное свидетельство №16991-ж от 27.03.2018 г.

Тираж: 25 экземпляров. Адрес типографии: 010008, Казахстан, г. Нур-Султан, ул. Кажимукана, 12/1,

Евразийский национальный университет имени Л.Н. Гумилева

Тел.: +7(7172)709-500 (вн.31-428). Сайт: <http://bultech.enu.kz>

**Л.Н. ГУМИЛЕВ АТЫНДАҒЫ ЕУРАЗИЯ ҰЛТТЫҚ УНИВЕРСИТЕТІНІҢ
ХАБАРШЫСЫ. ТЕХНИКАЛЫҚ ҒЫЛЫМДАР ЖӘНЕ ТЕХНОЛОГИЯЛАР сериясы**
№4(129)/2019

МАЗМҰНЫ

<i>Ақишев К.М., Арынгазин К.Ш., Карпов В.И.</i> Техногенді қалдықтарды пайдалану және IDEF1X әдіснамасын қолдануда отырып құрылыс бұйымдарын өндіру технологиясының ақпараттық-логикалық моделінің сипаттамасы	8
<i>Арынов К.К.</i> Астана қаласының мұражайлары мен көрме кешендерінің сәулеті	16
<i>Баубек А.А., Жумагулов М.Г., Картджанов Н.Р.</i> Кұйынды жанармай құрылғысын сынау	23
<i>Бекібаев Т.Т., Жапбасбаев У.К., Кенжәлиев Б.К., Рамазанова Г.И.</i> «Ыстық» айдаудың энергия үнемдеу режимдерін зерттеу	28
<i>Дюсенов К.М.</i> Басқарылатын кавитация процестері негізінде жылу генераторларының энергетикалық тиімділігінің кейбір мәселелері	35
<i>Мерзудинова Г.Т., Сейдеметова Ж.С., Абдуллаев С.С., Абдуллаева А.С.</i> «Клиент–тасымалдаушы» логистикалық ортасында жүк тасымалдарын ұйымдастыру және бақылау бойынша ақпараттық кеңістікті құрудың кейбір сұрақтары	42
<i>Мұғтаров Ә.Қ., Ниязбекова Ж.Т.</i> Бактериалды целлюлоза продуцентін бөліп алу, зерттеу, идентификациялау	48
<i>Муканова Б.Г., Ракишева Д.С.</i> 2D локалды енгізбесі бар рельефті орта үшін интегралдық тендеулер әдісі	56
<i>Оразбаев Б.Б., Сантеева С.Ә., Жумадиллаева А.К., Оразбаева К.Н., Курмангазиева Л.Т.</i> Аймақты экономика-математикалық модельдеу негізінде экологиялық орнықты басқару және дамыту	67
<i>Садькова С.Б., Умирзаков Р., Мергалимова А., Картджанов Н.Р.</i> Қайнаған қабатта астықты кептіруге арналған қондырғының құрылымын және процестің заңдылықтарын әзірлеу	78
<i>Ниязбекова Р.К., Джексембаева А.Е.</i> Феррит қалдықтарының құрамдастыру құрамының сапасы және екінші шикізат материалын стандарттау жөніндегі ұсыныстарды әзірлеуге қатысты физикалық және механикалық қасиеттерінің әсерін зерттеу	85
<i>Искаков К.Т., Муканова Ж.А., Баранчук К.И., Оралбекова Ж.О., Омарханова Д.Ж.</i> Георадар деректері бойынша дабылдың деректер базасының сипаттамалары мен интерфейсі	91
<i>Усенов А.К., Жақупова А.Е., Сексенбаева Р.Б.</i> Дәнекерленген қосылыстардың механикалық сипаттамаларын бағалау әдістемелері	101
<i>Утепов Е.Б., Қазжеев А.Б., Азат М.А.</i> Өздігінен тығыздалатын бетон сынақтары түрлерін әлемде және Қазақстанда енгізудің алдыңғы қатарлы тәжірибелері мысалдарын зерттеу әдістемесі	110

**BULLETIN OF L.N. GUMILYOV EURASIAN NATIONAL UNIVERSITY.
TECHNICAL SCIENCE AND TECHNOLOGY SERIES**

№4(129)/2019

CONTENTS

<i>Akishev K.M., Aryngazin K.Sh., Karpov V.I.</i> Description of the information-logical model of technology of production of building products using industrial waste and the IDEF1X methodology	8
<i>Arynov K.K.</i> Architecture of museums and exhibition complexes Of the city of Astana	16
<i>Baubek A.A., Zhumagulov M.G., Kartjanov N.R.</i> Testing of the vortex burner device	23
<i>Bekibayev T.T., Zhapbasbayev U.K., Kenzhaliev B.K., Ramazanova G.I.</i> Investigation of energy-saving modes of "hot" pumping	28
<i>Dyussenov K.M.</i> Some issues of energy efficiency of heat generators based on controlled cavitation processes	35
<i>Merzadinova G.T., Seidemetova Zh.S., Abdullayev S.S., Abdullayeva A.S.</i> Some issues of creation of information space for organization and control of cargo transportation in logistics environment «Client-carrier»	42
<i>Mukhtarov A.K., Niyazbekova Zh.T.</i> Selection, research and authentication of bacterial cellulose	48
<i>Mukanova B.G., Rakisheva D.S.</i> Integral equations method for relief host medium with 2D local inclusion	56
<i>Orazbayev B.B., Santeyeva S.A., Orazbayeva K.N., Kurmangaziyeva L.T.</i> Ecological sustainable development and management of the region based on economic and mathematical modeling	67
<i>Sadykova S.B., Umirzakov R., Mergalimova A., Kartjanov N.R.</i> Development of the plant design for drying grain in a fluidized bed and the regularities of the process	78
<i>Niyazbekova R. K., Jexembayeva A.Y.</i> Study of the impact of physical and mechanical properties of ferrit wastes on the quality of repair mixtures and development of recommendations for the standardization of secondary raw materials	85
<i>Iskakov K.T., Mukanova Zh.A., Baranchuk K.I., Oralbekova Zh.O., Omarkhanova D. Zh.</i> Characteristics and the interface of the signal database according to GPR data	91
<i>Ussenov A.K., Zhakupova A.Y., Seksenbaeva R.B.</i> Methods of evaluation of mechanical characteristics of brazed joints	101
<i>Uteпов Y e.B., Kazkeyev A.B., Azat M.A.</i> Research methodology of testing types of the self-compacting concrete and examples of advanced experience of its implementation in the world and in Kazakhstan	110

ВЕСТНИК ЕВРАЗИЙСКОГО НАЦИОНАЛЬНОГО УНИВЕРСИТЕТА
ИМЕНИ Л.Н.ГУМИЛЕВА. СЕРИЯ ТЕХНИЧЕСКИЕ НАУКИ И ТЕХНОЛОГИИ

№4(129)/2019

СОДЕРЖАНИЕ

<i>Акишев К.М., Арынгазин К.Ш., Карпов В.И.</i> Описание информационно-логической модели технологии производства строительных изделий с использованием техногенных отходов и применением методологии IDEF1X	8
<i>Арынов К.К.</i> Архитектура музеев и выставочных комплексов города Астана	16
<i>Баубек А.А., Жумагулов М.Г., Картджанов Н.Р.</i> Испытания вихревого горелочного устройства	23
<i>Бекибаев Т.Т., Жапбасбаев У.К., Кенжалиев Б.К., Рамазанова Г.И.</i> Исследование энергосберегающих режимов «горячей» перекачки	28
<i>Дюсенов К.М.</i> Некоторые вопросы энергетической эффективности генераторов теплоты на основе управляемых процессов кавитации	35
<i>Мерзалинова Г.Т., Сейдетметова Ж.С., Абдуллаев С.С., Абдуллаева А.С.</i> Некоторые вопросы создания информационного пространства по организации и контролю перевозок грузов в логистической среде «Клиент-перевозчик»	42
<i>Мухтаров А.К., Ниязбекова Ж.Т.</i> Выделение, исследование и идентификация бактериальной целлюлозы	48
<i>Муқанова Б.Г., Ракишева Д.С.</i> Метод интегральных уравнений для рельефной вмещающей среды с 2D локальным включением	56
<i>Оразбаев Б.Б., Сантеева С.Э., Жумадиллаева А.К., Оразбаева К.Н., Курмангазиева Л.Т.</i> Экологически устойчивое развитие и управление регионом на основе экономико-математического моделирования	67
<i>Садькова С.Б., Умирзаков Р., Мергалимова А., Картджанов Н.Р.</i> Разработка конструкции установки для сушки зерна в кипящем слое и закономерности процесса	78
<i>Ниязбекова Р.К., Джесембаева А.Е.</i> Исследование влияния физико-механических свойств ферритных отходов на качество ремонтных смесей и разработка рекомендаций для стандартизации вторичного сырья	85
<i>Искаков К.Т., Муқанова Ж.А., Баранчук К.И., Оралбекова Ж.О., Омарханова Д.Ж.</i> Характеристики и интерфейс базы данных сигнала по данным георадара	91
<i>Усенов А.К., Жакупова А.Е., Сексенбаева Р.Б.</i> Методики оценки механических характеристик паяных соединений	101
<i>Утепов Е.Б., Казкеев А.Б., Азат М.А.</i> Методология исследования типов испытаний самоуплотняющегося бетона и примеров передового опыта его реализации в мире и в Казахстане	110

A.A.Baubek¹, M.G.Zhumagulov², N.R.Kartjanov³

L.N.Gumilyov Eurasian National University, Nur-Sultan, Kazakhstan
(E-mail: ¹ baubek.as@mail.ru, ² zhmg_9@mail.ru, ³ nurlan-k-e@yandex.kz)

Testing of the vortex burner device

Abstract: The article describes the experimental studies of the innovative vortex burner device. The technique of the experiment is described in detail. The results of the experiment are given. The values obtained are analyzed. The efficiency of this type of device is justified. The achieved level of the combustion temperature in the device is about 1500 °C. It makes possible to burn effectively fuel and use the equipment as a heat generator. High velocities at the exit of the combustion chamber of about 160 m/s provide improved mixing.

Keywords:: vortex burner device, liquid fuel, experiment, combustion chamber, thermal stress.

DOI: <https://doi.org/10.32523/2616-7263-2019-129-4-23-27>

Introduction. Within the conditions of stocks reduction of organic fuel, its more effective combustion is of great current interest.

A group of scientists from L.N. Gumilev Eurasian National University developed the design of the vortex burner device, which according to the author of the patent [1] is able to burn various types of organic fuel more efficiently due to the formation of an artificial vortex in the preliminary chamber.

The Intense vortex will allow us to burn non-standard fuels, such as a water-oil emulsion, coal-water suspension, used oils, etc.

Researchers made a field tests of a vortex burner (Fig. 1) in February 2019. Diesel fuel was selected as fuel.

Initial data:

- Fuel type - diesel fuel (winter type);
- Fuel composition:

C, %	H, %	S, %	O, %	N, %	Q_n^p , MJ/kg
86,3	13,3	0,3	0,05	0,05	42,4

- Initial fuel temperature: $t_1 = 5$ °C;
- Fuel density: $\rho_f = 840$ kg/m³;
- Initial air temperature: $t_{a1} = 5$ °C.

Fuel is fed into the burner device tangentially through the side entry. The amount of air required for combustion is supplied with the fuel. Spin of flow, heating of the mixture, partial combustion, it's narrowing and significant acceleration occur inside the main chamber, which has a positive effect on the mixture formation of the fuel and oxidant.

Experimental Test. The experiment proceeded in accordance with the following stages:

1. The fuel supply to the main fuel channel with a tangential twist. Twist occurs naturally, spontaneously.

2. Ignition of fuel. Ignition device is necessary for the implementation of this stage - electric spark or a small torch-igniter.

3. Selection of air quantity. Air consumption for the combustion was changed by the moving of the position of the gate. The amount of air gradually increased till the visually observable steady burning, when the flame shines brightly and does not break (Fig.2).

4. Measurements. Measurement is made on the following indicators:

- The temperature at the epicenter of combustion. The main measuring device is a quasi-monochromatic pyrometer with a disappearing filament (Fig.3). The maximum temperature measurement limit is 5000 °C. Tungsten rods were installed for the effective taking of readings with radiation in the direction of the flame. The rods create an barrier, they become hot under the influence of the flame and begin to generate radiation, which is equivalent in temperature to the radiation of the flame itself.

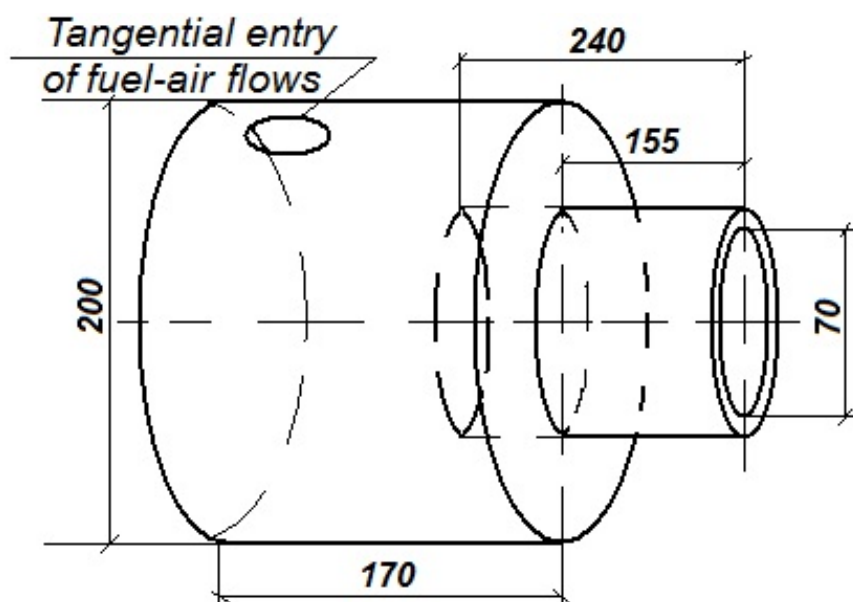

FIGURE 1 – Burning device drawing



FIGURE 2 – Burning device in in work

- The pressure of the fuel-air flow in the combustion chamber, as well as a fuel separately. Manometers were used with a tubular spring for the measure of pressure.
- Current consumption of electrical energy in the power of the fuel and air pumps.
- The fuel and air consumption. Fuel consumption was measured by the using a measuring tank and a stopwatch. Air consumption was determined by the testimony of the gas meter.

The data were obtained during the experiment. They are listed in the table 1.

Calculation of technical specifications.The indicators below were calculated from test of results using the data obtained:

1. Working thermal power of the burning device:

$$Q = B_f \cdot Q_1^w \cdot \eta = 300kW,$$



FIGURE 3 – Pyrometer with a disappearing filament

TABLE 1 – Measurement results

Measured value	Value	Unit of measurement
1 Burning temperature, t_b	1520	°C
2 Current of the electric motor of the fan, I	1,3	A
3 Pressure of fuel-air mixture, m^{ix}	0,35	kgf/cm ²
4 Pressure of fuel in inlet, i_n	1,2	kgf/cm ²
5 Fuel consumption, f	0,009	l/sec
Also	0,0078	kg/sec
6 Air consumption, V	0,12	kg/sec

where $\eta = 0,9$ – burning efficiency coefficient. It is accepted as standard.

2. Excess air ratio $\alpha = 1,2$ according to the data from the table 1.

3. Exhaust gas consumption. The calculation of the volume of combustion products was made according to the standard formulas for calculating the volumes of diatomic, triatomic gases and water vapor [1].

$$V_g^{20} = 0,1088m^3/s$$

$$m_g = V_g^{20} \rho_g = 0,129kg/s.$$

where ρ_g – density of combustion products, kg/m³.

These consumptions were taken by the temperature 20 °C.

Exhaust gas density ρ_g depends on the temperature t_g according to the following formula:

$$\rho_g = \frac{1}{0,787322521209717 + 0,00279036234132946 \cdot t_g}$$

Gas density according to 20 °C is $\rho_{20} = 1,186$ kg/m³;

Gas density according to 1520 °C is $\rho_{1520} = 0,11986$ kg/m³.

Respectively

The specific volume of gases according to 20 °C is $\nu_{20} = 0,843$ m³/kg;

The specific volume of gases according to 1520 °C is $\nu_{1520} = 5,029$ m³/kg;

As a result, the volume consumption according to 1520 °C is:

$$V_g^{1520} = V_g^{20} \cdot m_g = 0,64m^3/s.$$

4. The speed of movement of the working flow (flame speed):

$$v = \frac{4 \cdot V_g^{1520}}{\pi d^2} = 168,7m/s.$$

where d – is the diameter of the output section, m (Fig. 2).

In general, the combustion gas products are under the significant temperature expansion, which significantly increases the gas flow rate and, as a consequence, its speed. The dependence of speed from temperature is represented graphically in Fig.4.

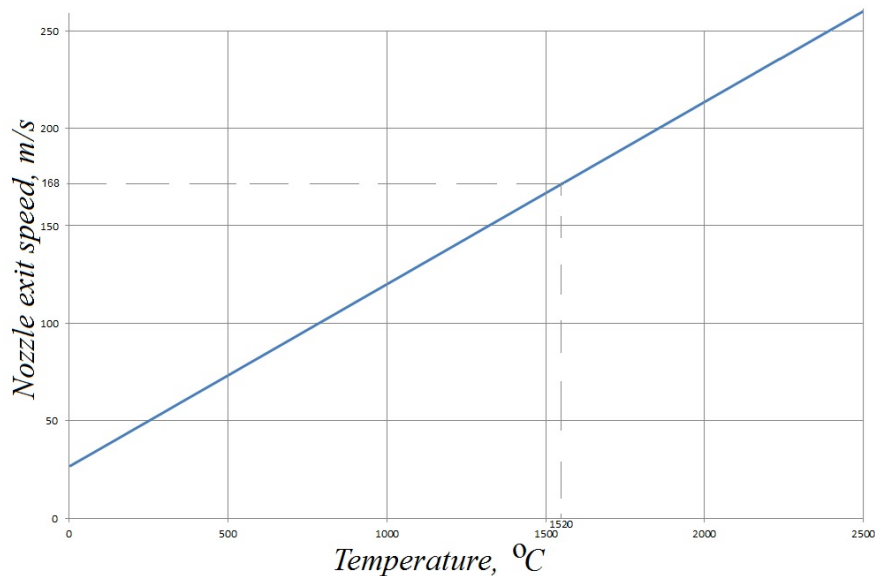

FIGURE 4 – The dependence of the speed of the output gases from the combustion temperature

5. Power consumption of the fan:

$$N = I \cdot U = 286W,$$

where U – voltage, V.

6. Thermal stress of the furnace volume: Thermal stress (kW/m^3) of pre-furnace volume:

$$\frac{Q}{V_g} = \frac{B \cdot Q_1^w \cdot \eta}{V_g} = \frac{300}{0,005} = 56200,82 \frac{kW}{m^3}$$

where V_g – volume of furnace, m^3 .

Thermal stress of the furnace volume in boilers with natural circulation usually choose about 140 – 150 kW/m^3 for the boilers, which are designed for burning of coal. This stress is chosen within 200 – 230 kW/m^3 for gas-oil boilers, and in gas-tight boilers a little higher [2]. Thus, the proposed burner device has a thermal stress that is 240 times higher than the standard value for the furnaces of steam boilers.

Conclusion. The considered device is able to heat the air-fuel mixture effectively before burning due to the presence of a vortex combustion chamber in accordance with the European patent, which contributes to its stable operation in cold temperatures in winter.

The high burning temperature in the research device (over 1500 °C) allows us to consider this vortex burner as a highly efficient generator of thermal energy for various needs of industry.

The high speed of the combustion products at the exit of the vortex burner has a significant kinetic potential for converting it into other forms of energy. The speed of combustion products increases from 26 to 168 m/s (approximately 6,5 times) due to the increase in temperature from 5 to 1520 °C.

The high concentration of the air-fuel mixture in the pre-combustion zone allows to burn the fuel under high thermal stresses, which exceed typical values hundreds of times.

References

- 1 Европейский патент EP 2864700, 2016. Автор: Баубек А.А., Баубек Н.А.
- 2 Кузнецов Н.В., Митор В.В. и др. Тепловой расчет котельных агрегатов. Нормативный метод. – М.: Энергия, – 1973. – 296 с.
- 3 Мейкляр М.В. Современные котельные агрегаты ТКЗ. — М.: Энергия, – 1974. – 312 с.

А.А.Баубек, М.Г.Жумагулов, Н.Р.Картджанов

Л.Н.Гумилев атындағы Еуразия ұлттық университеті, Нұр-Сұлтан, Қазақстан

Күйінды жанармай құрылғысын сынау

Аңдатпа: Мақала инновациялық конструкциялы күйінды жанармай құрылғысының тәжірибелік зерттеулерін сипаттайды. Эксперимент жүргізу әдістемесі толық сипатталған. Нәтижелер келтіріледі. Алынған мәліметтер анализденген. Осындай түрдегі құрылғының жұмыс қабілеттілігі негізделген. Құрылғыдағы жану температурасының қол жеткізілген деңгейі шамамен 1500 °C отынды тиімді жағуға және жабдықты жылу генераторы ретінде пайдалануға мүмкіндік береді. Камерадан шамамен 160 м/с жоғары жылдамдықта шығу жақсы қоспа түзуді қамтамасыз етеді.

Түйін сөздер: күйінды жанармай құрылғысы, сұйық отын, эксперимент, жану камерасы, термиялық кернеу.

А.А. Баубек, М.Г.Жумагулов, Н.Р.Картджанов

Евразийский национальный университет им. Л.Н. Гумилева, Нур-Султан, Казахстан

Испытания вихревого горелочного устройства

Аннотация. Статья описывает экспериментальные исследования вихревого горелочного устройства инновационной конструкции. Подробно описана методика проведения эксперимента, приведены результаты, анализируются полученные значения. Обоснована работоспособность устройства подобного типа. Достигнутый уровень температуры горения в устройстве около 1500 °C позволяет эффективно сжигать топливо и использовать оборудование в качестве теплогенератора. Высокие скорости на выходе из камеры около 160 м/с обеспечивают улучшенное смесеобразование.

Ключевые слова вихревое горелочное устройство, жидкое топливо, эксперимент, камера сгорания, термическое напряжение.

References

- 1 European Patent EP 2864700, 2016. Author: Baubek A.A., Baubek N.A.
- 2 Kuznecov N.V., Mitor V.V. Teplovoy raschet kotel'nykh agregatov. Normativnyy metod [Thermal calculation of boiler units. Regulatory method] (Energy, Moscow, 1973, 296 p)[in Russian]
- 3 Meikliar M.V. Sovremennyye kotel'nyye agregaty TKZ [Modern boiler units of TKZ] (Energy, Moscow, 1974, 312 p)[in Russian]

Сведения об авторах:

Баубек А.А. - техника ғылымдарының кандидаты, "Көлікті пайдалану және жүк қозғалысы мен тасымалдауды ұйымдастыру" кафедрасының доценті, Л.Н.Гумилев атындағы Еуразия ұлттық университеті, Сәтапаев көш. 2, Нұр-Сұлтан, Қазақстан.

Жумагулов М.Г. - PhD, "Жылу энергетикасы" кафедрасының доценті, Л.Н.Гумилев атындағы Еуразия ұлттық университеті, Сәтапаев көш. 2, Нұр-Сұлтан, Қазақстан.

Картджанов Н.Р. - магистр, "Жылу энергетикасы" кафедрасының оқытушысы, Л.Н.Гумилев атындағы Еуразия ұлттық университеті, Сәтапаев көш. 2, Нұр-Сұлтан, Қазақстан.

Baubek A.A. – candidate of technical science, associate professor of «Organization of transport, movement and operation with transport» department, L.N. Gumilyov Eurasian National University, Satpayev str. 2, Nur-Sultan, Kazakhstan.

Zhumagulov M.G. – PhD, associate professor of «Thermal power engineering» department, L.N. Gumilyov Eurasian National University, Satpayev str. 2, Nur-Sultan, Kazakhstan.

Kartjanov N.R. – master of technical science, teacher of «Thermal power engineering» department, L.N. Gumilyov Eurasian National University, Satpayev str. 2, Nur-Sultan, Kazakhstan.

Поступила в редакцию 20.07.2019

«Л.Н. Гумилев атындағы Еуразия ұлттық университетінің Хабаршысы. Техникалық ғылымдар және технологиялар сериясы» журналында мақала жариялау ережесі

1. Журнал мақсаты. Техника және технологияның барлық бағыттағы (есептеу техникасы, құрылыс, сәулет, геотехника, геосинтетика, көлік, машинақұрастыру, энергетика, сертификаттау және стандарттау) салаларының теориялық және эксперименталды зерттеулері бойынша мұқият тексеруден өткен ғылыми құндылығы бар мақалалар жариялау.

2. Журналда мақала жариялаушы автор мақаланың қол қойылған бір дана қағаз нұсқасын Ғылыми басылымдар бөліміне (редакцияға, мекенжайы: 010008, Қазақстан Республикасы, Нұр-Сұлтан қаласы, Қ. Сәтпаев көшесі, 2, Л.Н. Гумилев атындағы Еуразия ұлттық университеті, Бас ғимарат, 402 кабинет) және *vest_techsci@enu.kz* электрондық поштасына Word, Tex, PDF форматтарындағы нұсқаларын жіберу қажет. Мақала мәтінінің қағаз нұсқасы мен электронды нұсқалары бірдей болулары қажет. Сонымен қатар, мақаламен бірге редакцияға авторлар ілеспе хат тапсырады. Мақалалар қазақ, орыс, ағылшын тілдерінде қабылданады.

3. Автордың қолжазбаны редакцияға жіберуі мақаланың Л.Н. Гумилев атындағы Еуразия ұлттық университетінің Хабаршысында басуға келісін, шетел тіліне аударылып қайта басылуына келісін білдіреді. Автор мақаланы редакцияға жіберу арқылы автор туралы мәліметтің дұрыстығына, мақала көшірілмегендігіне (плагиаттың жоқтығына) және басқа да заңсыз көшірмелердің жоқтығына кепілдеме береді.

4. Мақаланың көлемі 18 беттен аспауға тиіс (6 беттен бастап).

5. Мақаланың құрылымы

FTAMPK <http://grmti.ru/>

Автор(лар)дың аты-жөні

Мекеменің толық атауы, қаласы, мемлекеті (егер авторлар әртүрлі мекемеде жұмыс жасайтын болса, онда әр автор мен оның жұмыс мекемесі қасында бірдей белгі қойылу керек)

Автор(лар)дың E-mail-ы

Мақала атауы

Аңдатпа (100-200 сөз; формуласыз, мақаланың атауын мейлінше қайталамауы қажет; әдебиеттерге сілтемелер болмауы қажет; мақаланың құрылысын (кіріспе /мақаланың мақсаты/ міндеттері /қарастырылып отырған сұрақтың тарихы, зерттеу әдістері, нәтижелер/талқылау, қорытынды) сақтай отырып, мақаланың қысқаша мазмұны берілуі қажет).

Түйін сөздер (6-8 сөз не сөз тіркесі). Түйін сөздер мақала мазмұнын көрсетіп, мейлінше мақала атауы мен аннотациядағы сөздерді қайталамай, мақала мазмұнындағы сөздерді қолдану қажет. Сонымен қатар, ақпараттық-ізвестіру жүйелерінде мақаланы жеңіл табуға мүмкіндік беретін ғылым салаларының терминдерін қолдану қажет).

Негізгі мәтін мақаланың мақсаты/ міндеттері/ қарастырылып отырған сұрақтың тарихы, зерттеу әдістері, нәтижелер/талқылау, қорытынды бөлімдерін қамтуы қажет.

Таблица, суреттер – аталғаннан кейін орналастырылады. Әр таблица, сурет қасында оның аталуы болуы қажет. Сурет айқын, сканерден өтпеген болуы керек.

Мақаладағы **формулалар** тек мәтінде оларға сілтеме берілсе ғана номерленеді.

Жалпы қолданыста бар **аббревиатуралар** мен **қысқартулардан** басқалары міндетті түрде алғаш қолданғанда түсіндірілуі берілуі қажет. **Қаржылай көмек туралы** ақпарат бірінші бетте көрсетіледі.

Әдебиеттер тізімі

Мәтінде әдібиеттерге сілтемелер тікжақшаға алынады. Мәтіндегі әдібиеттер тізіміне сілтемелердің номерленуі мәтінде қолданылуына қатысты жүргізіледі: мәтінде кездескен әдібиетке алғашқы сілтеме [1] арқылы, екінші сілтеме [2] арқылы т.с.с. жүргізіледі.

Кітапқа жасалатын сілтемелерде қолданылған беттері де көрсетілуі керек (мысалы, [1, 45 бет]). Жарияланбаған еңбектерге сілтемелер жасалмайды. Сонымен қатар, рецензиядан өтпейтін басылымдарға да сілтемелер жасалмайды (әдібиеттер тізімін, әдібиеттер тізімінің ағылшынша эзирлеу үлгілерін төмендегі мақаланы рәсімдеу үлгісінен қараңыз).

Мақала соңындағы әдібиеттер тізімінен кейін **библиографиялық мәліметтер** орыс және ағылшын тілінде (егер мақала қазақ тілінде жазылса), қазақ және ағылшын тілінде (егер мақала орыс тілінде жазылса), орыс және қазақ тілінде (егер мақала ағылшын тілінде жазылған болса) беріледі.

Авторлар туралы мәлімет: автордың аты-жөні, ғылыми атағы, қызметі, жұмыс орны, жұмыс орнының мекен-жайы, телефон, e-mail – қазақ, орыс және ағылшын тілдерінде толтырылады.

6. Қолжазба мұқият тексерілген болуы қажет. Техникалық талаптарға сай келмеген қолжазбалар қайта өңдеуге қайтарылады. Қолжазбаның қайтарылуы оның журналда басылуына жіберілуін білдірмейді.

7. Редакцияға түскен мақала жабық (анонимді) тексеруге жіберіледі. Барлық рецензиялар авторларға жіберіледі. Автор (рецензент мақаланы түзетуге ұсыныс берген жағдайда) үш күн аралығында қайта қарап, қолжазбаның түзетілген нұсқасын редакцияға қайта жіберуі керек.

Рецензент жарамсыз деп таныған мақала қайтара қарастырылмайды. Мақаланың түзетілген нұсқасы мен автордың рецензентке жауабы редакцияға жіберіледі.

8. Төлемақы. Басылымға рұқсат етілген мақала авторларына төлем жасау туралы ескертіледі. Төлем көлемі 4500 тенге – ЕҰУ қызметкерлері үшін және 5500 тенге басқа ұйым қызметкерлеріне.

Реквизиты:

1)РГП ПХВ "Евразийский национальный университет имени Л.Н. Гумилева МОН РК

АО "Банк ЦентрКредит"

БИК банка: КСJBKZKX

ИИК: KZ978562203105747338

Кбе 16

Кпн 859- за статью

2)РГП ПХВ "Евразийский национальный университет имени Л.Н. Гумилева МОН РК АО "Bank RBK"

Бик банка: KINCKZKA

ИИК: KZ498210439858161073

Кбе 16

Клн 859 - за статью

3)РГП ПХВ "Евразийский национальный университет имени Л.Н. Гумилева МОН РК АО "ForteBank"

БИК Банка: IRTYKZKA

ИИК: KZ599650000040502847

Кбе 16

Клн 859 - за статью

4)РГП ПХВ "Евразийский национальный университет имени Л.Н. Гумилева МОН РК АО "Народный Банк Казахстан"

БИК Банка: HSBKKZKX

ИИК: KZ946010111000382181

Кбе 16

Клн 859.

"За публикацию в Вестнике ЕНУ ФИО автора"

**Provision on articles submitted to the journal "Bulletin of L.N. Gumilyov Eurasian National University.
Technical Science and Technology series"**

1. Purpose of the journal. Publication of carefully selected original scientific works devoted to scientific issues in all areas of engineering and technology: construction, architecture, geotechnics, geosynthesis, transport, engineering, energy, certification and standardization, computer technology.

2. An author who wishes to publish an article in a journal must submit the article in hard copy (printed version) in one copy, signed by the author to the scientific publication office (at the address: 010008, Republic of Kazakhstan, Nur-Sultan, Satpayev St., 2. L.N. Gumilyov Eurasian National University, Main Building, room 402) and by e-mail *vest_techsci@enu.kz* in Word, PDF and Tex format. At the same time, the correspondence between Tex-version, Word-version, PDF-version and the hard copy must be strictly maintained. And authors also need to provide the cover letter of the author(s).

Language of publications: Kazakh, Russian, English.

3. Submission of articles to the scientific publication office means the authors' consent to the right of the Publisher, L.N. Gumilyov Eurasian National University, to publish articles in the journal and the re-publication of it in any foreign language. Submitting the text of the work for publication in the journal, the author guarantees the correctness of all information about himself, the lack of plagiarism and other forms of improper borrowing in the article, the proper formulation of all borrowings of text, tables, diagrams, illustrations.

4. The volume of the article should not exceed 18 pages (from 6 pages).

5. Structure of the article

IRSTI <http://grnti.ru/>

Initials and Surname of the author (s)

Full name of the organization, city, country (if the authors work in different organizations, you need to put the same icon next to the name of the author and the corresponding organization)

Author's e-mail (s)

Article title

Abstract (100-200 words, it should not contain a formula, the article title should not repeat in the content, it should not contain bibliographic references, it should reflect the summary of the article, preserving the structure of the article - introduction/ problem statement/ goals/ history, research methods, results /discussion, conclusion).

Key words (6-8 words/word combination. Keywords should reflect the main content of the article, use terms from the article, as well as terms that define the subject area and include other important concepts that make it easier and more convenient to find the article using the information retrieval system).

The main text of the article should contain an introduction/ problem statement/ goals/ history, research methods, results / discussion, conclusion. Tables, figures should be placed after the mention. Each illustration should be followed by an inscription. Figures should be clear, clean, not scanned.

In the article, only those **formulas** are numbered, to which the text has references.

All **abbreviations**, with the exception of those known to be generally known, must be deciphered when first used in the text.

Information on **the financial** support of the article is indicated on the first page in the form of a footnote.

References

In the text references are indicated in square brackets. References should be numbered strictly in the order of the mention in the text. The first reference in the text to the literature should have the number [1], the second - [2], etc. The reference to the book in the main text of the article should be accompanied by an indication of the pages used (for example, [1, 45 p.]). References to unpublished works are not allowed.

Unreasonable references to unreviewed publications (examples of the description of the list of literature, descriptions of the list of literature in English, see below in the sample of article design).

At the end of the article, after the list of references, it is necessary to indicate bibliographic data in Russian and English (if the article is in Kazakh), in Kazakh and English (if the article is in Russian) and in Russian and Kazakh languages (if the article is English language).

Information about authors: surname, name, patronymic, scientific degree, position, place of work, full work address, telephone, e-mail - in Kazakh, Russian and English.

6. The article must be **carefully verified**. Articles that do not meet technical requirements will be returned for revision. Returning for revision does not mean that the article has been accepted for publication.

7. **Work with electronic proofreading.** Articles received by the Department of Scientific Publications (editorial office) are sent to anonymous review. All reviews of the article are sent to the author. The authors must send the proof of the article within three days.

Articles that receive a negative review for a second review are not accepted. Corrected versions of articles and the author's response to the reviewer are sent to the editorial office. Articles that have positive reviews are submitted to the editorial boards of the journal for discussion and approval for publication.

Periodicity of the journal: 4 times a year.

8. **Payment.** Authors who have received a positive conclusion for publication should make payment on the following requisites (for ENU employees - 4,500 tenge, for outside organizations - 5,500 tenge):

Реквизиты:

1) РГП ПХВ "Евразийский национальный университет имени Л.Н. Гумилева МОН РК

АО "Банк Центр Кредит"

БИК банка: КСЖВКЗКХ

ИИК: KZ978562203105747338

Кбе 16

Кпн 859- за статью

2) РГП ПХВ "Евразийский национальный университет имени Л.Н. Гумилева МОН РК АО "Bank RBK"

Бик банка: KINCKZKA

ИИК: KZ498210439858161073

Кбе 16

Кпп 859 - за статью

3)РГП ПХВ "Евразийский национальный университет имени Л.Н. Гумилева МОН РК АО "ForteBank"

БИК Банка: IRTYKZKA

ИИК: KZ599650000040502847

Кбе 16

Кпп 859 - за статью

4)РГП ПХВ "Евразийский национальный университет имени Л.Н. Гумилева МОН РК АО "Народный Банк Казахстан"

БИК Банка: HSBKKZKX

ИИК: KZ946010111000382181

Кбе 16

Кпп 859.

Для сотрудников ЕНУ - 4500 тенге, для сторонних организаций - 5500 тенге

"За публикацию в Вестнике ЕНУ ФИО автора"

Положение о рукописях, представляемых в журнал «Вестник Евразийского национального университета имени Л.Н.Гумилева. Серия Технические науки и технологии»

1. Цель журнала. Публикация тщательно отобранных оригинальных научных работ в области техники и технологий: строительство, архитектура, геотехника, геосинтетика, транспорт, машиностроение, энергетика, сертификация и стандартизация, вычислительная техника.

2. Автору, желающему опубликовать статью в журнале необходимо представить рукопись в твердой копии (распечатанном варианте) в одном экземпляре, подписанном автором в Отдел научных изданий (по адресу: 010008, Казахстан, г.Нур-Султан, ул. Сатпаева, 2, Евразийский национальный университет им. Л.Н.Гумилева, Учебно-административный корпус, каб. 402) и по e-mail vest_techsci@enu.kz в формате Tex, PDF и Word. При этом должно быть строго выдержано соответствие между Tex-файлом, Word-файлом, PDF-файлом и твердой копией. Также автору(ам) необходимо предоставить сопроводительное письмо в редакцию журнала.

Язык публикации: казахский, русский, английский.

3. Отправление статей в редакцию означает согласие авторов на право Издателя, Евразийского национального университета имени Л.Н. Гумилева, издания статей в журнале и переиздания их на любом иностранном языке. Представляя текст работы для публикации в журнале, автор гарантирует правильность всех сведений о себе, отсутствие плагиата и других форм неправомерного заимствования в рукописи, надлежащее оформление всех заимствований текста, таблиц, схем, иллюстраций.

4. Объем статьи не должен превышать 18 страниц (от 6 страниц).

5. Схема построения статьи

ГРНТИ <http://grnti.ru/>

Инициалы и Фамилию автора(ов)

Полное наименование организации, город, страна (если авторы работают в разных организациях, необходимо поставить одинаковый значок около фамилии автора и соответствующей организации)

E-mail автора(ов)

Название статьи

Аннотация (100-200 слов; не должна содержать формулы, не должна повторять по содержанию название статьи; не должна содержать библиографические ссылки; должна отражать краткое содержание статьи, сохраняя структуру статьи – введение/ постановка задачи/ цели/ история, методы исследования, результаты/обсуждение, заключение/выводы).

Ключевые слова (6-8 слов/словосочетаний). Ключевые слова должны отражать основное содержание статьи, использовать термины из текста статьи, а также термины, определяющие предметную область и включающие другие важные понятия, позволяющие облегчить и расширить возможности нахождения статьи средствами информационно-поисковой системы).

Основной текст статьи должен содержать введение/ постановку задачи/ цели/ историю, методы исследования, результаты/обсуждение, заключение/выводы.

Таблицы, рисунки необходимо располагать после упоминания. Каждой иллюстрации должна следовать надпись. Рисунки должны быть четкими, чистыми, несканированными.

В статье нумеруются лишь те **формулы**, на которые по тексту есть ссылки.

Все **аббревиатуры** и сокращения, за исключением заведомо общеизвестных, должны быть расшифрованы при первом употреблении в тексте.

Сведения о **финансовой поддержке** работы указываются на первой странице в виде сноски.

Список литературы

В тексте ссылки обозначаются в квадратных скобках. Ссылки должны быть пронумерованы строго по порядку упоминания в тексте. Первая ссылка в тексте на литературу должна иметь номер [1], вторая - [2] и т.д. Ссылка на книгу в основном тексте статьи должна сопровождаться указанием использованных страниц (например, [1, 45 стр.]). Ссылки на неопубликованные работы не допускаются. Нежелательны ссылки на нецензурируемые издания (примеры описания списка литературы, описания списка литературы на английском языке см. ниже в образце оформления статьи).

В конце статьи, после списка литературы, необходимо указать **библиографические данные** на русском и английском языках (если статья оформлена на казахском языке), на казахском и английском языках (если статья оформлена на русском языке) и на русском и казахском языках (если статья оформлена на английском языке).

Сведения об авторах: фамилия, имя, отчество, научная степень, должность, место работы, полный служебный адрес, телефон, e-mail – на казахском, русском и английском языках.

6. Рукопись должна быть **тщательно выверена**. Рукописи, не соответствующие техническим требованиям, будут возвращены на доработку. Возвращение на доработку не означает, что рукопись принята к опубликованию.

7. Работа с электронной корректурой. Статьи, поступившие в Отдел научных изданий (редакция), отправляются на анонимное рецензирование. Все рецензии по статьям отправляются автору. Авторам в течение трех дней необходимо отправить корректуру статьи. Статьи, получившие отрицательную рецензию, к повторному рассмотрению не принимаются. Исправленные варианты статей и ответ автора рецензенту присылаются в редакцию. Статьи, имеющие положительные рецензии, представляются редколлегии журнала для обсуждения и утверждения для публикации.

Периодичность журнала: 4 раза в год.

8. Оплата. Авторам, получившим положительное заключение к опубликованию, необходимо произвести оплату по следующим реквизитам (для сотрудников ЕНУ – 4500 тенге, для сторонних организаций – 5500 тенге).

Реквизиты:

1) РГП ПХВ "Евразийский национальный университет имени Л.Н. Гумилева МОН РК

АО "Банк ЦентрКредит"

БИК банка: КСЖВКЗКХ

ИИК: KZ978562203105747338

Кбе 16

Кпн 859- за статью

2) РГП ПХВ "Евразийский национальный университет имени Л.Н. Гумилева МОН РК АО "Bank RBK"

Бик банка: KINCKZKA

ИИК: KZ498210439858161073

Кбе 16

Кпн 859 - за статью

3)РГП ПХВ "Евразийский национальный университет имени Л.Н. Гумилева МОН РК АО "ForteBank"

БИК Банка: IRTYKZKA

ИИК: KZ599650000040502847

Кбе 16

Кпн 859 - за статью

4)РГП ПХВ "Евразийский национальный университет имени Л.Н. Гумилева МОН РК АО "Народный Банк Казахстан"

БИК Банка: HSBKKZKX

ИИК: KZ946010111000382181

Кбе 16

Кпн 859.

"За публикацию в Вестнике ЕНУ ФИО автора"

Мақаланы рәсімдеу үлгісі

МРНТИ 27.25.19

А.Ж. Жубанышева¹, Н. Темиргалиев², А.Б. Утесов³

¹ *Институт теоретической математики и научных вычислений Евразийского национального университета имени Л.Н.Гумилева, Нур-Султан, Казахстан*

² *Актюбинский региональный государственный университет имени К. Жубанова, Актюбе, Казахстан*

(Email:axaulezh@mail.ru, ntmath10@mail.ru, adilzhan_71@mail.ru)

Численное дифференцирование функций в контексте Компьютерного (вычислительного) перечника

Аннотация: В рамках компьютерного (вычислительного) перечника полностью решена задача приближенного дифференцирования функций, принадлежащих классам Соболева по неточной информации, полученной от произвольного конечного множества тригонометрических коэффициентов Фурье-Лебега дифференцируемой функции... [100-200 слов].

Ключевые слова приближенное дифференцирование, восстановление по неточной информации, предельная погрешность, компьютерный (вычислительный) перечник. [6-8 слов/словосочетаний].

Введение

Текст введения...

Авторам не следует использовать нестандартные пакеты LaTeX (используйте их лишь в случае крайней необходимости)

Заголовок секции

1.1 Заголовок подсекции

Окружения.

Теорема 1. ...

Лемма 1. ...

Предложение 1. ...

Определение 1. ...

Следствие 1. ...

Замечание 1. ...

Теорема 2 (Темиргалиев Н. [2]). *Текст теоремы.*

Д о к а з а т е л ь с т в о. Текст доказательства.

2. Формулы, таблицы, рисунки

$$\delta_N(\varepsilon_N; D_N)_Y \equiv \delta_N(\varepsilon_N; T; F; D_N)_Y \equiv \inf_{(l^{(N)}, \varphi_N) \in D_N} \delta_N \left(\varepsilon_N; \left(l^{(N)}, \varphi_N \right) \right)_Y, \quad (1)$$

где $\delta_N(\varepsilon_N; (l^{(N)}, \varphi_N))_Y \equiv \delta_N(\varepsilon_N; T; F; (l^{(N)}, \varphi_N))_Y \equiv$

$$\equiv \sup_{f \in F} \left\| Tf(\cdot) - \varphi_N \left(l_N^{(1)}(f) + \gamma_N^{(1)} \varepsilon_N^{(1)}, \dots, l_N^{(N)}(f) + \gamma_N^{(N)} \varepsilon_N^{(N)}; \cdot \right) \right\|_Y.$$

$|\gamma_N^{(\tau)}| \leq 1 (\tau=1, \dots, N)$

Таблицы, рисунки необходимо располагать после упоминания. С каждой иллюстрацией должна следовать надпись.

Таблица 1 – Название таблицы

Простые	Не простые
2, 3, 5, 7, 11, 13, 17, 19, 23, 29	4, 6, 8, 9, 10, 12, 14



Рисунок 2 – Название рисунка

3. Ссылки и библиография

Для ссылок на утверждения, формулы и т. п. можно использовать метки. Например, теорема 2, Формула (1)

Для руководства по \LaTeX и в качестве примера оформления ссылок, см., например, *Львовский С.М.* Набор и верстка в пакете \LaTeX . Москва: Космосинформ, 1994.

Список литературы оформляется следующим образом.

Список литературы

- 1 Локуциевский О.М., Гавриков М.Б. Начала численного анализа. –М.: ТОО "Янус", 1995. –581 с. - **книга**
- 2 Темиргалиев Н. Компьютерный (вычислительный) поперечник как синтез известного и нового в численном анализе // Вестник Евразийского национального университета имени Л.Н. Гумилева –2014. –Т.4. №101. –С. 16-33. **doi: ... (при наличии) - статья**
- 3 Жубанышева А.Ж., Абикинова Ш. О нормах производных функций с нулевыми значениями заданного набора линейных функционалов и их применения к поперечниковым задачам // Функциональные пространства и теория приближения функций: Тезисы докладов Международной конференции, посвященной 110-летию со дня рождения академика С.М.Никольского, Москва, Россия, 2015. – Москва, 2015. –С.141-142. - **труды конференций**
- 4 Курмуков А.А. Ангиопротекторная и гиполипидемическая активность леукомизина. –Алматы: Бастау, 2007. –С. 3-5 - **газетные статьи**
- 5 Кыров В.А., Михайличенко Г.Г. Аналитический метод вложения симплектической геометрии // Сибирские электронные математические известия –2017. –Т.14. –С.657-672. doi: 10.17377/semi.2017.14.057. – URL: <http://semr.math.nsc.ru/v14/p657-672.pdf>. (дата обращения: 08.01.2017). - **электронный журнал**

А.Ж. Жубанышева ¹, Н. Темиргалиев ¹, А.Б. Утепов ²

¹ Л.Н.Гумилев атындағы Еуразия ұлттық университетінің теориялық математика және ғылыми есептеулер институты, Нұр-Сұлтан, Қазақстан

² Қ.Жұбанов атындағы Ақтөбе өңірлік мемлекеттік университеті, Ақтөбе, Қазақстан

Компьютерлік (есептеуіш) диаметр мәнмәтінінде функцияларды сандық дифференциалдау

Аннотация: Компьютерлік (есептеуіш) диаметр мәнмәтінінде Соболев класында жататын функцияларды олардың тригонометриялық Фурье-Лебег коэффициенттерінің ақырлы жиынынан алынған дәл емес ақпарат бойынша жуықтау есебі толығымен шешілді [100-200 сөздер].

Түйін сөздер: жуықтап дифференциалдау, дәл емес ақпарат бойынша жуықтау, шектік қателік, Компьютерлік (есептеуіш) диаметр [6-8 сөз/сөз тіркестері].

A.Zh.Zhubanysheva ¹, N. Temirgaliyev ¹, A.B. Utesov ²

¹ Institute of theoretical mathematics and scientific computations of L.N. Gumilyov Eurasian National University, Nur-Sultan, Kazakhstan

² K.Zhubanov Aktobe Regional State University, Aktobe, Kazakhstan

Numerical differentiation of functions in the context of Computational (numerical) diameter

Abstract: The computational (numerical) diameter is used to completely solve the problem of approximate differentiation of a function given inexact information in the form of an arbitrary finite set of trigonometric Fourier coefficients. [100-200 words]

Keywords: approximate differentiation, recovery from inexact information, limiting error, computational (numerical) diameter, massive limiting error. [6-8 words/word combinations]

References

- 1 Lokucievskij O.M., Gavrikov M.B. Nachala chislenogo analiza [Elements of numerical analysis] (Yanus, Moscow, 1995). [in Russian]
- 2 Temirgaliyev N. Komp'yuternyj (vychislitel'nyj) poperechnik kak sintez izvestnogo i novogo v chislenom analize [Computational (numerical) diameter as a synthesis of the known and the new in numerical analysis], Vestnik Evrazijskogo nacional'nogo universiteta imeni L.N. Gumileva [Bulletin of L.N. Gumilyov Eurasian National University], 4 (101), 16-33 (2014). [in Russian]
- 3 Zhubanysheva A.Zh., AbikenovaSh.K. O normah proizvodnyh funkcionov s nulevymi znachenijami zadannogo nabora linejnyh funkcionov i ih primenenija k poperechnikovyh zadacham [About the norms of the derivatives of functions with zero values of a given set of linear functionals and their application to the width problems]. Tezisy dokladov Mezhdunarodnoj konferencii, posvjashhennaja 110-letiju so dnja rozhdenija akademika S.M.Nikol'skogo "Funkcional'nye prostranstva i teorija priblizhenija funkcionov" [International conference on Function Spaces and Approximation Theory dedicated to the 110th anniversary of S. M. Nikol'skii]. Moscow, 2015, pp. 141-142. [in Russian]
- 4 Kurmukov A. A. Angioprotektnaja i gipolipidemicheskaia aktivnost' leukomycina [Angioprotective and lipid-lowering activity of leukomycin] (Bastau, Almaty, 2007, P. 3-5). [in Russian]
- 5 Kyrov V.A., Mihajlichenko G.G. Analiticheskij metod vložhenija simplekticheskoj geometrii [The analytic method of embedding symplectic geometry], Sibirskie jelektronnye matematicheskie izvestija [Siberian Electronic Mathematical Reports], 14, 657-672 (2017). doi: 10.17377/semi.2017.14.057. Available at: <http://semr.math.nsc.ru/v14/p657-672.pdf>. [in Russian]. (accessed 08.01.2017).

Сведения об авторах:

Жубанышева А.Ж. - старший научный сотрудник Института теоретической математики и научных вычислений, Евразийский национальный университет имени Л.Н.Гумилева, ул. Сатпаева, 2, Нур-Султан, Казахстан.

Темиргалиев Н. - директор Института теоретической математики и научных вычислений, Евразийский национальный университет имени Л.Н.Гумилева, ул. Сатпаева, 2, Нур-Султан, Казахстан.

Утесов А.Б. - кандидат физико-математических наук, доцент кафедры математики, Актыбинский региональный государственный университет имени К. Жубанова, пр. А.Молдагуловой, 34, Актобе, Казахстан.

Zhubanysheva A.Zh. - Senior researcher of the Institute of theoretical mathematics and scientific computations, L.N. Gumilyov Eurasian National University, Satpayev str., Nur-Sultan, Kazakhstan.

Temirgaliyev N. - Head of the Institute of theoretical mathematics and scientific computations, L.N. Gumilyov Eurasian National University, Satpayev str., Nur-Sultan, Kazakhstan.

Utesov A.B. - candidate of physical and mathematical sciences, Associate Professor of the Department of Mathematics, K.Zhubanov Aktobe Regional State University, A.Moldagulova Prospect, 34, Aktobe, Kazakhstan.

Поступила в редакцию 15.05.2017

Редакторы: Г.Т. Мерзалинова

Шығарушы редактор, дизайн: А. Нұрболат

Л.Н. Гумилев атындағы Еуразия ұлттық университетінің
Хабаршысы. Техникалық ғылымдар және технологиялар сериясы.
-2019. -4(129).- Нұр-Сұлтан: ЕҰУ.
Шартты б.т. - 10,125. Таралымы - 25 дана.

Мазмұнына типография жауап бермейді.

Редакция мекен-жайы: 010008, Нұр-Сұлтан.,
Сәтпаев көшесі, 2
Л.Н. Гумилев атындағы Еуразия ұлттық университеті
Тел.: +7(7172) 70-95-00(ішкі 31-428)

Л.Н. Гумилев атындағы Еуразия ұлттық университетінің баспасында басылды